



MONSIEUR TRICOT SUSPENSION

TABLE DES MATIÈRES

Table des matières	3	Vue d'ensemble de la suspension	11
		Liste des pièces	11
Introduction	4		
L'histoire de Monsieur Tricot	4	Spécifications	12
Vue d'ensemble de la collection	5	Installation	13
		Vérifiez le contenu de l'emballage	13
Consignes de sécurité	7	Installation de la lampe	13
Utilisation prévue	8	Entretien	16
Clause de non-responsabilité	8	Remplacement de l'ampoule LED	16
		Nettoyage de l'enveloppe	18
Recyclage	8	Remarques	22
Conformité	9		

INTRODUCTION

Félicitations pour l'achat de votre lampe Monsieur Tricot. Sa lumière chaleureuse et son tissu croché ou tricoté à la main projeteront de beaux motifs d'ombre afin de donner une toile de fond magique pour de longues et confortables soirées d'été. Les suspensions et lampes à poser Monsieur Tricot forment une famille complète de luminaires, dont vous pouvez lire l'histoire ci-dessous.

Ce manuel d'utilisation contient toutes les informations nécessaires pour une utilisation correcte, efficace et sûre de votre lampe. Nous vous encourageons à lire attentivement ces informations avant d'installer ou d'utiliser le produit.

Pour expliquer les consignes, nous avons utilisé une lampe de la collection Monsieur Tricot comme exemple. Il se peut que votre lampe soit légèrement différente.

L'HISTOIRE DE MONSIEUR TRICOT

Son créateur, Ilia Eckardt, a grandi dans le milieu de la mode belge. Sa mère Hilde Frunt tricotait des prototypes pour des grands noms de la mode belge tels que Raf Simons, Ann Demeulemeester et Dries Van Noten. Fasciné par leur monde, Ilia a travaillé sur plusieurs projets de tricot, expérimentant des techniques et des matériaux innovants.

Monsieur Tricot représente sa première création, une famille de lampes d'intérieur et d'extérieur, tricotées ou crochées à la main, avec un fil innovant et résistant aux intempéries. La typique forme sphérique produit une lumière chaleureuse agrémentée de fascinantes ombres projetées par les différents motifs. Les pièces tricotées et crochées sont fabriquées en Belgique par un réseau d'artisans, chaque article étant vérifié par Ilia et sa mère.

Pour le créateur, la famille occupe une place essentielle, c'est pourquoi il a conçu ses luminaires comme une famille. Découvrez le magnifique Monsieur Lebonnet, la gracieuse Madame Latoque, la chic Madame Cachet et leur neveu Monsieur Ellipse.

VUE D'ENSEMBLE DE LA COLLECTION

COULEURS



10-Linen



30-Moss



60-Brick



89-Wengé

SUSPENSIONS

Monsieur Lebonnet



dia 30 cm
D080130H



dia 40 cm
D080140H



dia 60 cm
D080160H

Madame Latoque



dia 30 cm
D080230H



dia 40 cm
D080240H

Madame Cachet



dia 30 cm
D080330H



dia 40 cm
D080340H



dia 50 cm
D080350H

Monsieur Ellipse



dia 40 cm
D080440H

LAMPES À POSER

Monsieur Lebonnet



dia 30 cm
D080130S



dia 40 cm
D080140S



dia 60 cm
D080160S

Madame Latoque



dia 30 cm
D080230S



dia 40 cm
D080240S

Madame Cachet



dia 30 cm
D080330S



dia 40 cm
D080340S



dia 50 cm
D080350S

Monsieur Lebonnet



dia 30 cm
D080130SW



dia 40 cm
D080140SW



dia 60 cm
D080160SW

Madame Latoque



dia 30 cm
D080230SW



dia 40 cm
D080240SW

Madame Cachet



dia 30 cm
D080330SW



dia 40 cm
D080340SW



dia 50 cm
D080350SW

CONSIGNES DE SÉCURITÉ

GÉNÉRALITÉS

- ⚠ Utilisez le produit uniquement de la manière décrite dans ce manuel.
- ⚠ N'utilisez pas un produit endommagé.
- ⚠ Évitez les chutes et les chocs, en particulier avec des objets durs et pointus.
- ⚠ N'utilisez pas le produit si une pièce est endommagée ou défectueuse.
- ⚠ Remplacez immédiatement toute pièce endommagée ou défectueuse.
- ⚠ Ne séchez pas l'enveloppe amovible au sèche-linge.
- ⚠ Toute modification apportée au produit peut avoir des conséquences sur la sécurité, le bon fonctionnement et les procédures de garantie.
- ⚠ Chaque lampe doit être placée à une distance minimale de 2 mètres (horizontalement et verticalement) de toute source de chaleur.
- ⚠ N'immergez pas le produit dans l'eau ou tout autre liquide.
- ⚠ Pour éviter tout dommage, ne dévissez pas les vis du produit et n'ouvrez jamais celui-ci.
- ⚠ Éteignez toujours la lampe avant de procéder à l'installation ou à l'entretien.

UTILISATION PRÉVUE

Le produit est uniquement destiné à l'éclairage LED intérieur ou extérieur. Toute modification du produit peut avoir des conséquences sur la sécurité, la garantie et le bon fonctionnement.

CLAUSE DE NON-RESPONSABILITÉ

Les conceptions et les spécifications peuvent être modifiées sans préavis. Tous les logos, marques et noms de produits sont des marques commerciales ou des marques déposées de leur propriétaire respectif et sont reconnus comme tels.

RECYCLAGE

Nos produits sont emballés dans des matériaux respectueux de l'environnement qui peuvent être recyclés, éliminés ou détruits sans mettre en danger l'environnement.



Ce symbole indique qu'un produit ne doit pas être jeté avec les autres déchets ménagers dans toute l'Union européenne afin d'éviter qu'une élimination incontrôlée des déchets ne nuise à l'environnement ou à la santé humaine. Vous êtes responsable du recyclage afin de promouvoir la réutilisation durable des matières premières.

CONFORMITÉ



Monsieur Tricot est conforme aux directives basse tension, CEM, écoconception et RoHS.

AVERTISSEMENT FCC

Cet appareil est conforme à la partie 15 des règles de la FCC. L'utilisation est autorisée aux deux conditions suivantes : (1) l'appareil ne doit pas produire de brouillage nuisible, et (2) l'utilisateur doit accepter tout brouillage radioélectrique subi, même si le brouillage est susceptible d'en compromettre le fonctionnement. Tout changement ou modification non expressément approuvé par la partie responsable de la conformité peut annuler l'autorité de l'utilisateur à faire fonctionner l'appareil.

NOTE : Cet appareil a été testé et déclaré conforme aux limites d'un appareil numérique de classe B, conformément à la partie 15 des règles de la FCC. Ces limites sont conçues pour fournir une protection raisonnable contre les brouillages nuisibles dans une installation résidentielle. Cet appareil génère, utilise et peut émettre des fréquences radio et, s'il n'est pas installé et utilisé conformément aux instructions, peut causer des brouillages nuisibles aux communications radio. Cependant, il n'y a aucune garantie que des brouillages ne se produiront pas dans une installation particulière.

Si cet appareil provoque des brouillages avec la réception radio ou télévision, ce qui peut être déterminé en allumant et en éteignant l'appareil, l'utilisateur est encouragé à essayer de corriger les brouillages en prenant une ou plusieurs des mesures suivantes :

- Réorienter ou déplacer l'antenne de réception.
- Augmenter la distance entre l'appareil et le récepteur.
- Brancher l'appareil sur une prise de courant située sur un circuit différent de celui du récepteur.
- Consulter le revendeur ou un technicien radio/TV expérimenté pour obtenir de l'aide.

Pour maintenir la conformité aux directives d'exposition aux radiofréquences de la FCC, cet équipement doit être installé et utilisé avec une distance minimale de 20 cm entre la source de brouillage (dans ce cas, Bluetooth) et votre corps.

AVERTISSEMENT IC

Cet appareil est conforme aux normes RSS exemptes de licence d'Industrie Canada. L'utilisation est autorisée aux deux conditions suivantes :

- (1) cet appareil ne doit pas causer d'interférences ; et
- (2) l'utilisateur doit accepter toute interférence reçue, y compris toute interférence qui pourrait occasionner un fonctionnement inopportun de l'appareil.

Pour assurer la conformité avec les directives relatives à l'exposition aux radiofréquences, cet appareil doit être installé et utilisé à une distance minimale de 20 cm entre la lampe et votre corps.

Suspensions

Monsieur Tricot

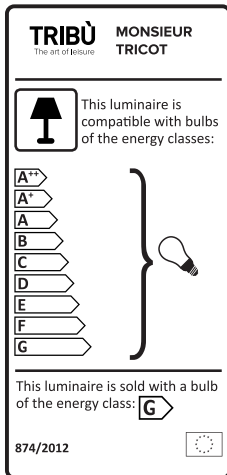

VUE D'ENSEMBLE DE LA SUSPENSION

Liste des pièces

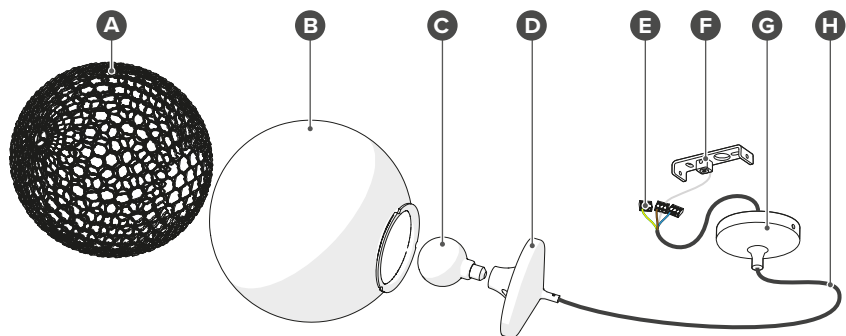

A Enveloppe amovible

B Sphère

C Ampoule LED (remplaçable)

D Douille

E Bornier

F Support de montage

G Socle de plafond

H Câble 4 fils, 5 mètres

SPÉCIFICATIONS

Source lumineuse	Ampoule LED (remplaçable)
Température de couleur	2 200 K
Douille	E27
Tension	220-240V
Puissance	2,5 W
Durée de vie de la source lumineuse	30 000
Cycles marche/arrêt	10 000
Flux lumineux	240 lumens
Indice de rendu des couleurs	Ra.80
Classe énergétique	F
Installation	Câble de 5 mètres, support de montage, socle de plafond et borniers inclus
Commande	Demandez à un professionnel local d'installer un interrupteur.
Variation d'intensité	Demandez à un professionnel local de choisir une source de lumière adaptée à l'installation et équipée d'un gradateur.

INSTALLATION

VÉRIFIEZ LE CONTENU DE L'EMBALLAGE

Vérifiez si toutes les pièces de la liste sont présentes et si elles ne présentent pas de défaut visible. Si des pièces sont manquantes ou endommagées, veuillez prendre contact avec votre revendeur Tribù local.

INSTALLATION DE LA LAMPE

- ⚠ Éteignez toujours la lampe avant de procéder à l'installation ou à l'entretien.
- ⚠ L'installation doit être confiée à un électricien qualifié.
- ⚠ L'installation de la lampe nécessite deux personnes.

Pour accrocher la lampe à la hauteur souhaitée :

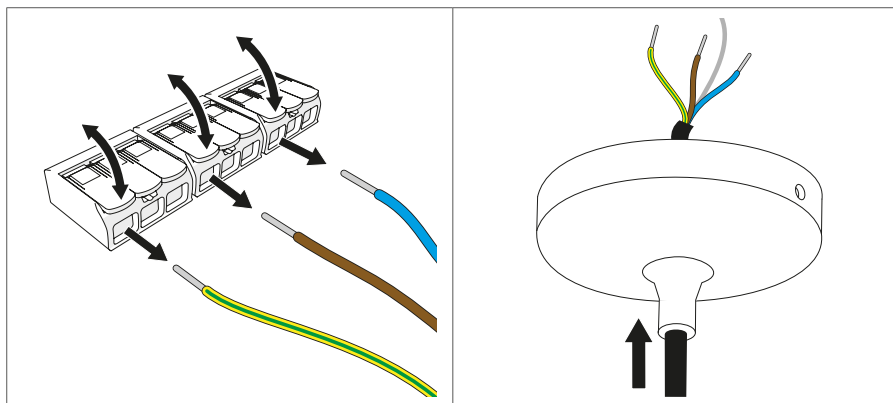

1. Retirez les fils des borniers.
2. Faites passer le câble à travers le socle.

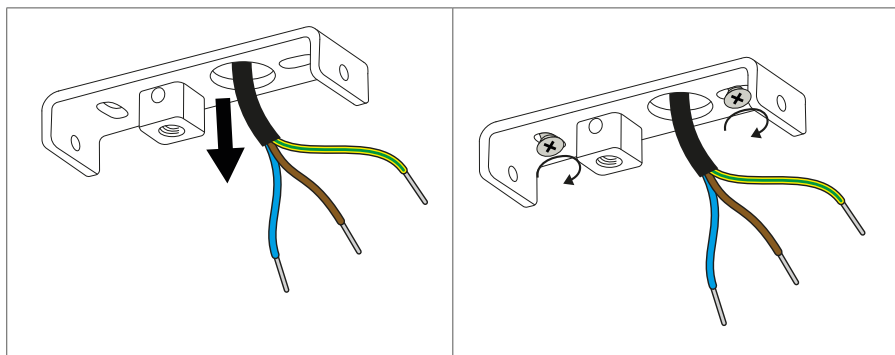

3. Faites passer les câbles provenant du plafond à travers le trou désigné dans le support de montage.
4. Fixez le support de montage au plafond à l'aide de 2 vis.

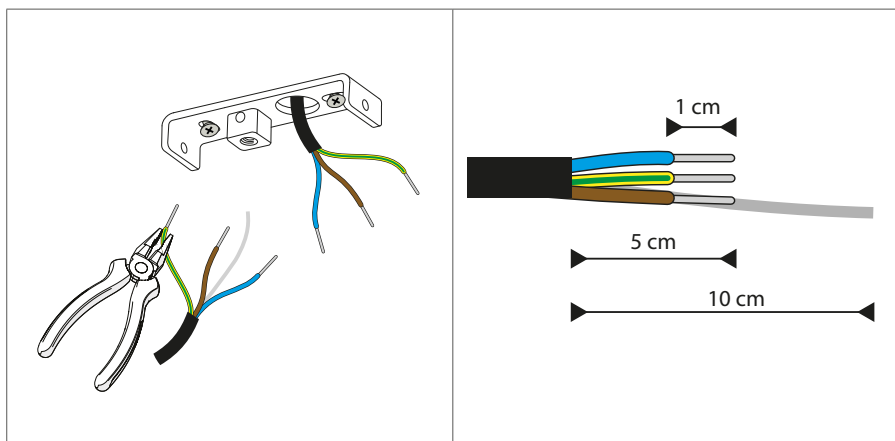

5. Coupez le câble exposé à la longueur souhaitée (minimum 10 cm).
 6. Retirez 10 cm de gaine noire.
 7. Raccourcissez les fils électriques à 5 cm et dénudez-les de 1 cm.
- ⚠ Ne raccourcissez pas le fil métallique dénudé.

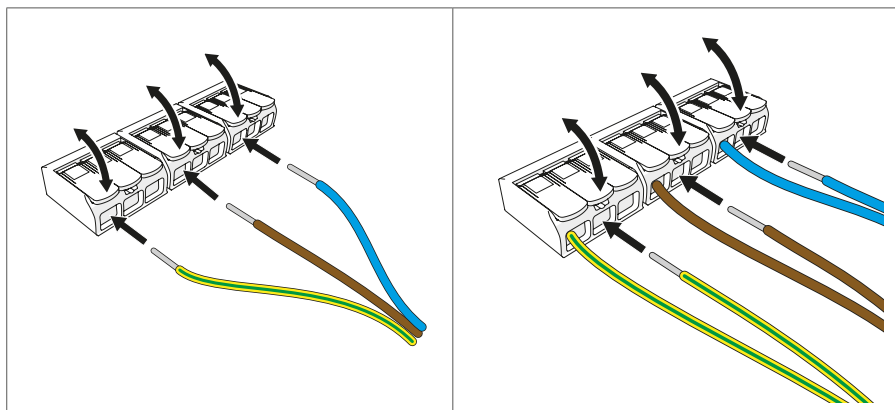

8. Insérez les fils de la lampe dans les borniers.
9. Connectez les fils provenant du plafond à ceux du câble de la lampe à l'aide des borniers.

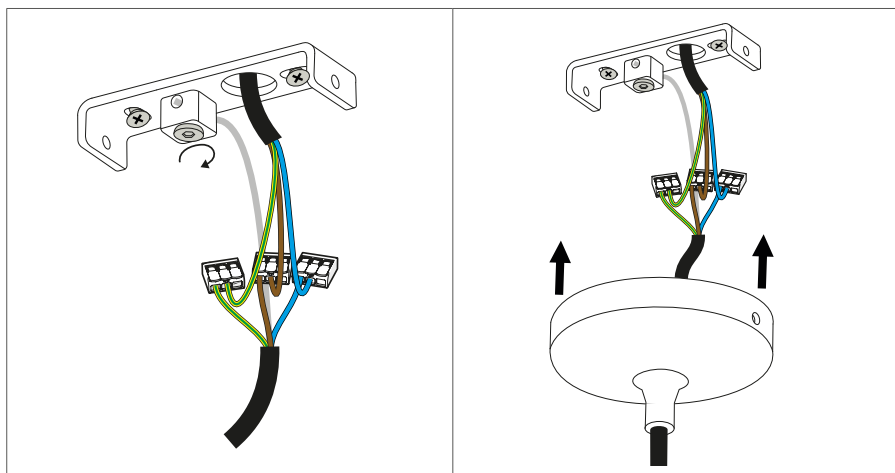

10. Fixez le câble en acier en l'insérant dans le trou prévu à cet effet et en serrant la vis correspondante.
11. Faites glisser le socle jusqu'à ce qu'il couvre le support de montage.

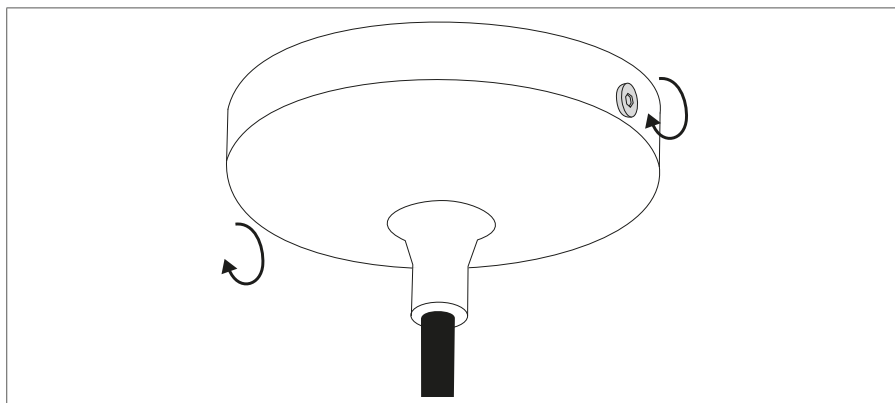

12. Fixez le socle en serrant les 2 boulons prévus à cet effet.

ENTRETIEN

REPLACEMENT DE L'AMPOULE LED

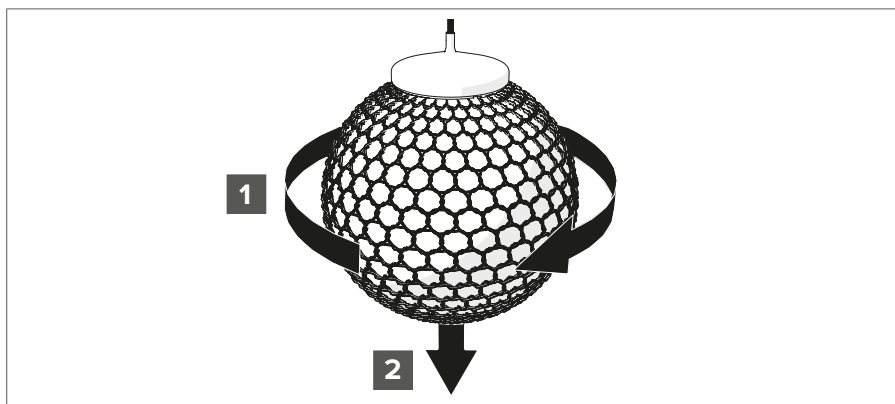

⚠ Éteignez toujours la lampe avant de procéder à l'installation ou à l'entretien.

1. Tournez la sphère dans le sens horaire jusqu'à ce qu'elle se détache de la fixation à baïonnette.
2. Retirez la sphère.

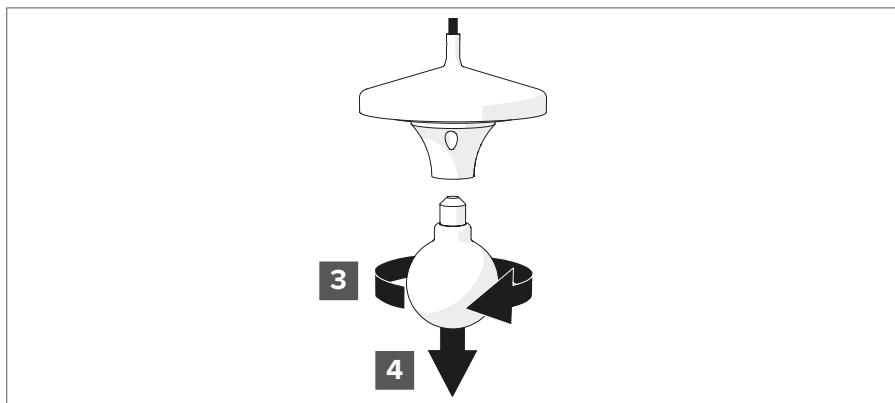

3. Tournez l'ampoule LED dans le sens horaire.
4. Retirez l'ampoule LED.

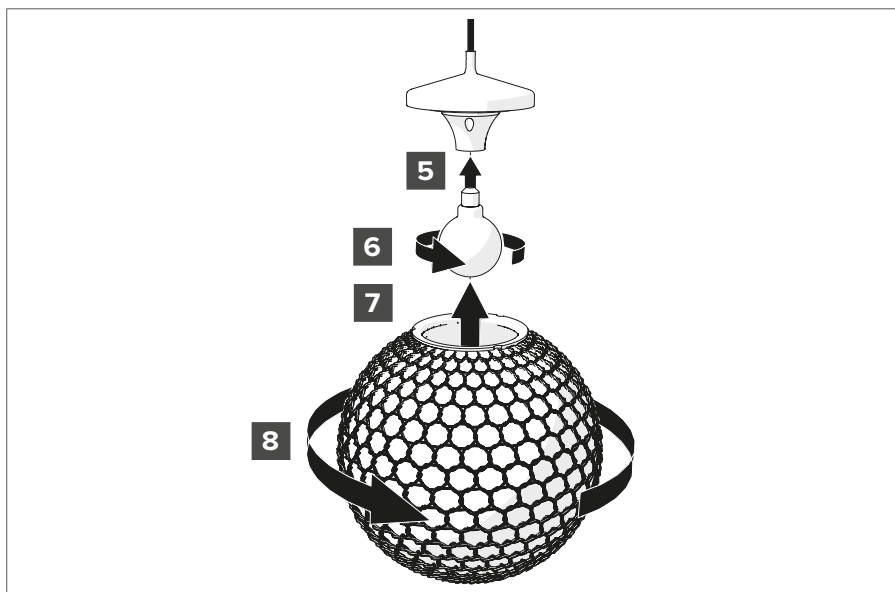

5. Placez la nouvelle ampoule LED dans la douille.
6. Tournez l'ampoule LED dans le sens antihoraire.
7. Placez la sphère dans la fixation à baïonnette.
8. Tournez la sphère dans le sens antihoraire jusqu'à ce qu'elle soit fixée à la base.
9. Allumez la lampe et vérifiez son bon fonctionnement.

NETTOYAGE DE L'ENVELOPPE

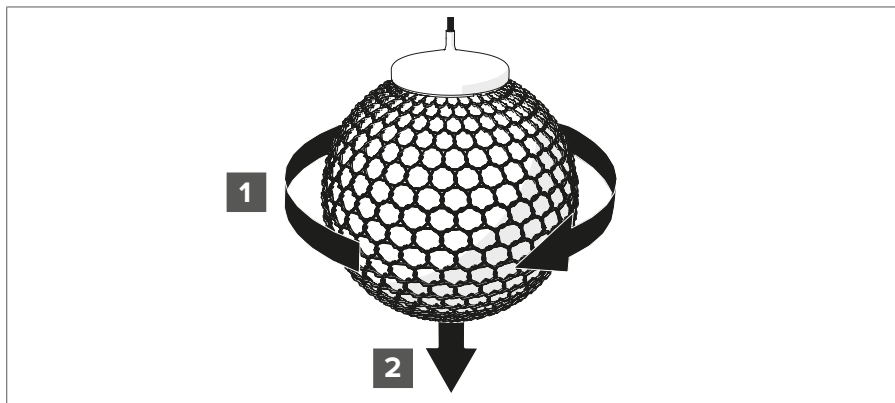

⚠ Éteignez toujours la lampe avant de procéder à l'installation ou à l'entretien.

1. Tournez la sphère dans le sens horaire jusqu'à ce qu'elle se détache de la fixation à baïonnette.
2. Retirez la sphère.

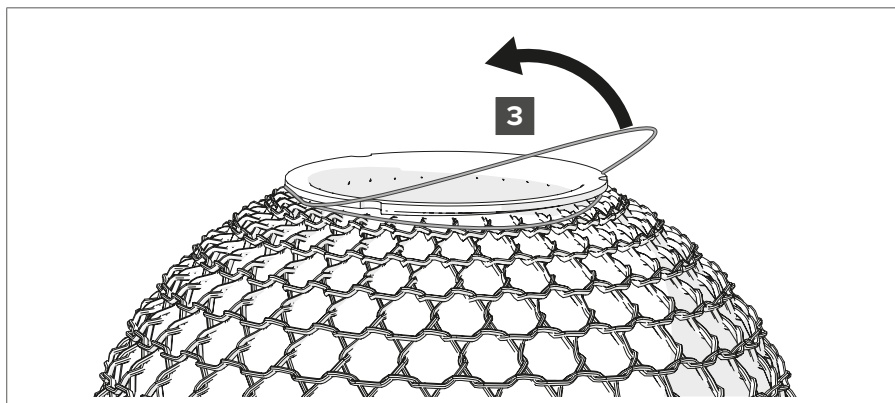

3. Desserrez l'élastique de l'enveloppe amovible.

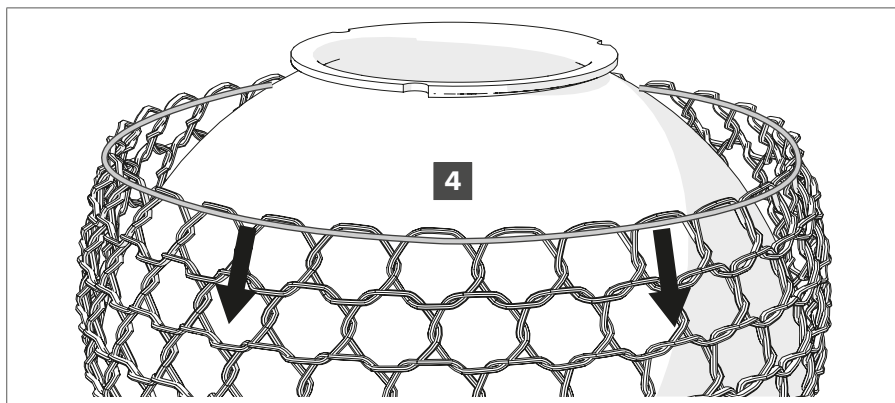

4. Retirez l'enveloppe de la sphère.
5. Lavez à 40 °C (104 °F) avec un détergent à pH neutre.
- △ Ne séchez pas l'enveloppe au sèche-linge.
6. Utilisez un chiffon propre en microfibre, de l'eau tiède/chaude et un détergent à pH neutre pour nettoyer la sphère.

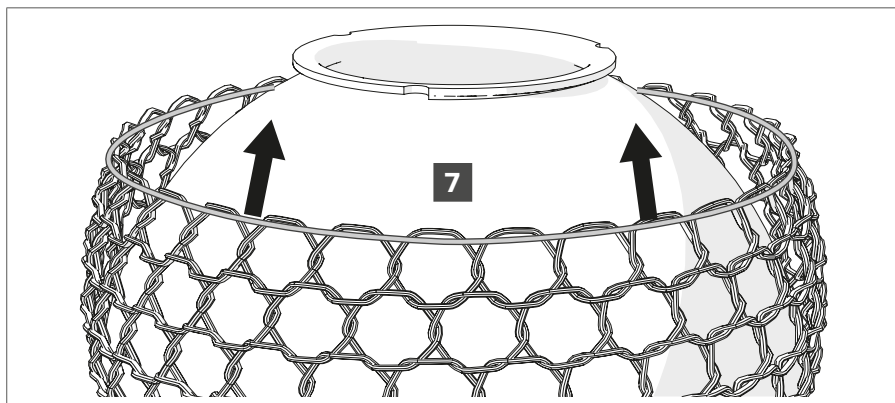

7. Enfilez à nouveau l'enveloppe sur la sphère.

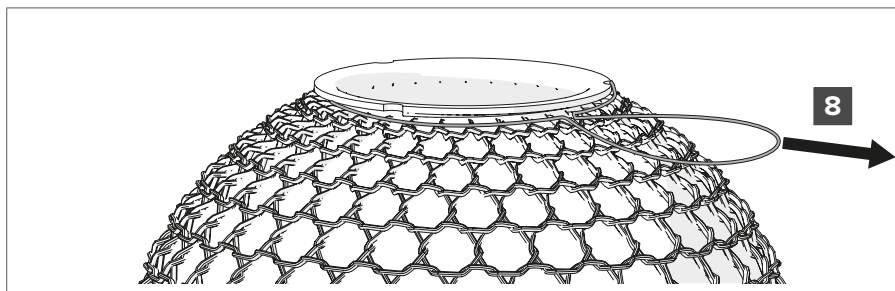

8. Serrez l'élastique pour créer une boucle.

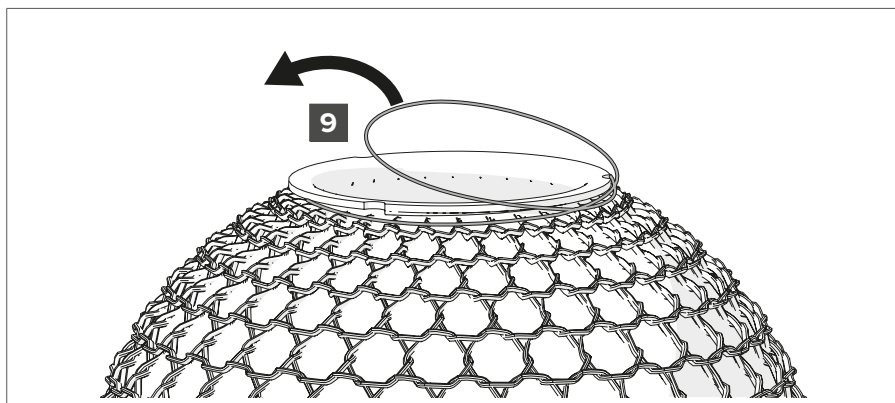

9. Tournez et tirez la boucle pour la placer autour du bord de la sphère.

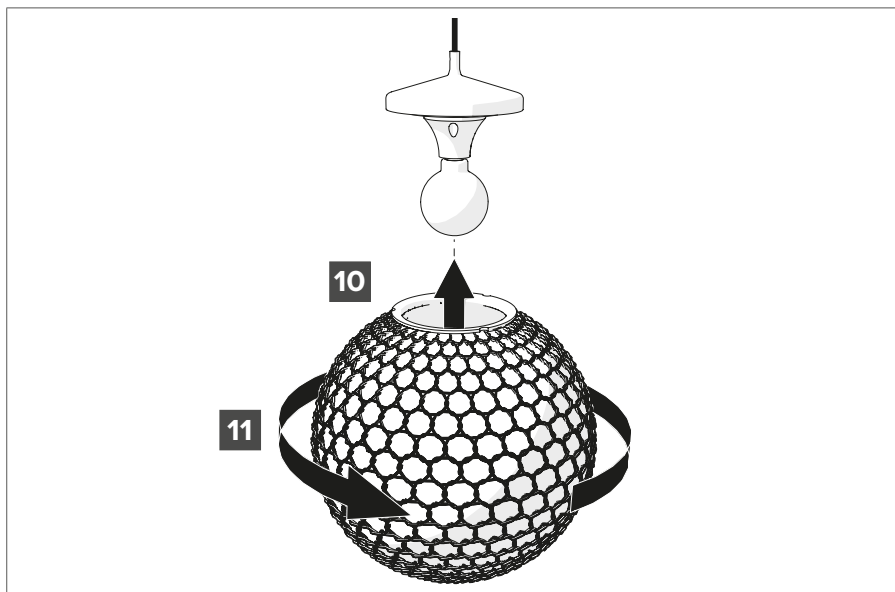

10. Placez la sphère dans la fixation à baïonnette.
11. Tournez la sphère dans le sens antihoraire jusqu'à ce qu'elle soit fixée à la base.
12. Allumez la lampe et vérifiez son bon fonctionnement.

REMARQUES



Fabriqué par :

TRIBÙ

Oude Heidestraat 72

3740 Bilzen

Belgique

www.tribu.com